

2025 | FIESTA  
NACIONAL  
DE LA LECTURA

PROGRAMACIÓN



# 2025 FIESTA NACIONAL DE LA LECTURA



## PRODUCIDO POR:



MINISTERIO DE CULTURA Y JUVENTUD

GOBIERNO DE COSTA RICA

CENTRO DE PRODUCCIÓN ARTÍSTICA Y CULTURAL

## MEDELLÍN CIUDAD INVITADA DE HONOR:



## EN ALIANZA CON:



MINISTERIO DE EDUCACIÓN PÚBLICA

GOBIERNO DE COSTA RICA

INSTITUTO NACIONAL DE LA MUJER

CONSEJO NACIONAL DE PERSONAS CON DISCAPACIDAD



MOVIMIENTO LITERARIO PALABRA Y PUNTO

# PRESENTACIÓN

¡Prepárense, amantes de las historias! La Fiesta abre sus puertas por cuarto año consecutivo, ¡y estamos listos para vivir tres días inolvidables llenos de risas, aventuras y muchísimas letras!

La Antigua Aduana será nuestro punto de encuentro para celebrar el poder de la imaginación. Sabemos que leer es abrir puertas a mundos desconocidos y que escribir es dar alas a nuestras propias ideas. Por eso, hemos preparado una programación increíble pensando en ustedes: amantes de la lectura en formación, escritores y escritoras en potencia.

Así que, prepárense para explorar, aprender y, sobre todo, divertirse un montón. La Fiesta de la Lectura de Costa Rica es su espacio para soñar despiertos, para compartir ideas y para descubrir que un libro es mucho más que papel y tinta. ¡Es una aventura que está a punto de comenzar! ¡Que disfruten al máximo!



# UN MENSAJE DE NUESTRA CIUDAD INVITADA

Desde Medellín los saludamos con mucha emoción: esta es la primera vez que nuestra ciudad será invitada de honor en una feria internacional por nuestro compromiso con la transformación social a través de la educación, la literatura, el arte y la cultura.

Nos llena de orgullo saber, además, que somos los primeros invitados de honor de la Fiesta Nacional de la Lectura de Costa Rica.

Esta será una oportunidad para fortalecer los lazos entre ambas ciudades y compartir con ustedes algunas de nuestras apuestas claves para trabajar por la cultura teniendo en cuenta el pasado, el presente y el mañana:

Celebraremos nuestra historia, pues este 2025 se cumplen 350 años de la fundación de Medellín; les contaremos sobre "Medellín es como vos", una estrategia orientada a fortalecer la confianza y la sana convivencia entre los ciudadanos, y conversaremos sobre nuestro sueño y nuestros proyectos para que Medellín sea la Capital Mundial del Libro en 2027.

En esta programación hay más de 30 actividades dirigidas por escritores, artistas y cineastas de Medellín, quienes propiciarán un diálogo entre las escenas culturales de ambas ciudades.

Para Medellín, una ciudad resiliente e innovadora, estos espacios de difusión y promoción de nuestra literatura y nuestro patrimonio cultural hacia el mundo son de suma importancia, y por eso estamos muy agradecidos por su invitación.

Esperamos aprender mucho estos días de todo lo que Costa Rica tiene para mostrar en términos literarios, artísticos y culturales, y, sobre todo, disfrutar juntos, como países y ciudades hermanas, y estrechar nuestros vínculos culturales, turísticos y sociales hacia el mañana.

**Santiago Silva Jaramillo**  
**Secretario de Cultura Ciudadana de Medellín**





# **PROYECTOS PARTICIPANTES**

# PROYECTOS PARTICIPANTES

1. Ministerio de Educación Pública
2. Celebrando la Diversidad de las Expresiones Culturales.
3. Sistema Nacional de Bibliotecas
4. Biblioteca Nacional Miguel Obregón Lizano
5. Alianza Francesa de Costa Rica.
6. Colegio de Costa Rica
7. Asociación Masaya
8. Museo Dr. Rafael Ángel Calderón Guardia
9. Museo Histórico Cultural Juan Santamaría
10. CONAPDIS
11. Educación transformadora por medio de la literatura
12. Centro Cultural San José
13. Club de lectura Uvieta
14. Historia de Costa Rica en Fotografías
15. Club de lectura Aventuras Literarias
16. Autores Unidos
17. Editorial del FIPCR y Talleres Utopía
18. LibrosEnTuOreja
19. Bibliotecas Actualiza
20. Materiales Educativos Cattê
21. Mossy Arte y Diseño
22. INTERCOMICS
23. Taller el Arte de Escribir

# PROYECTOS PARTICIPANTES

24. Incentivar la lectura y aprendizaje de Nuestra Historia Patria
25. Selene, la casa del cuento
26. Asociación Faro Literario
27. Asociación Costarricense de Escritoras
28. Colectivo 9
29. The Bookshelf Publisher
30. Grupo Literario Namai
31. UCR- Semanario Universidad
32. Los Papeles de la Bruja
33. Historias a través del juego
34. Taller 20/20
35. Ditsö | Encuadernación y Scrap
36. Taller de Encuadernación Artesanal PandaWicked
37. Costarrima: Taller de versos
38. Puppet Book
39. DiviArt: El Archivo de las Lecturas
40. Moka
41. AQUAPAPEL Encuadernaciones Artesanales
42. Maggie's Workshop CR
43. Violeta entre letras
44. ZM Bordado creativo
45. Oralidad Poética

# PROYECTOS PARTICIPANTES

46. Onda UNED
47. Libros de Bolsillo
48. Editorial La Jirafa y Yo
49. Fruit Salad Shaker Ed
50. Estucurú Editorial
51. Abecedaria Editoras & Estudios Culturales
52. CartoneraTica
53. AZETAguía
54. Editorial Voyria
55. Encino Ediciones
56. Editorial Edinexo
57. Editorial Universidad Nacional (EUNA)
58. Clubdelibros
59. Editorial Universidad Estatal a Distancia (EUNED)
60. Editorial Costa Rica
61. Editorial Tecnológica de Costa Rica
62. Libros Escuela para Todos
63. Uruk Editores
64. Editorial Érase una vez en Costa Rica
65. Progreso Editorial
66. H&H editores
67. Poiesis Editores
68. Círculo y Punto Ediciones
69. Guayaba ediciones
70. Ediciones Perro Azul

# PROYECTOS PARTICIPANTES

71. Editorial Universidad de Costa Rica

72. Editorial Citrino Costa Rica S.A

73. Geniality+

74. Libros Arzu

75. Marinero en tierra

76. La Cafebrería

77. La Librería Andante

78. Tipoteca Papelería y Letras

79. Librería Libro Azul

80. La Central de Libros

81. Book & Toy

82. Textos Olivo 橄欖書坊

83. Leer te hace diferente

84. El Librero Pandeado

85. Librería Internacional

86. Libros Duluoz

87. Libros el Gato Negro

88. Patio abierto

89. ASKBOOKS

90. Tribu Literaria

91. Jellyfish Books

92. Libros para todos ir.ma

93. Rafaeli

94. Ivonne Quesada Carazo

95. JC Sanabria

96. Álvaro Cubero Pardo

# PROYECTOS PARTICIPANTES

97. Daniel Fernández Masís
98. María Teresa Trejos Montero y Flor Ramírez Salas
99. Rod Saturnine
100. Dayana Benavides Briceño
101. Melina Valdelomar Delgado
102. Marilena Jimenez Macaya
103. Eduardo Castro
104. Natalia Obando Pérez
105. Jorge Alberto Leitón Calvo
106. María Pérez Iglesias
107. Gabriela Vindas Fernandez
108. Novelas J R Ares
109. Marta Elena Zamora González
110. Andrés López Artavia
111. José Luis López Retana
112. Jeannette Soto Segura
113. Carolina Gölcher
114. Le Fernández
115. Vilma Faingezicht
116. Adolfo Quesada Chanto
117. Ángela María Visbal Ágredo
118. Luis Enrique Arce Navarro
119. Rebeca Bolaños Cubillo
120. Marcela Mouré

# PROYECTOS PARTICIPANTES

- 121. Carla Brunetti
- 122. Canadá
- 123. Embajada de Chile
- 124. Cómicos de Costa Rica
- 125. Íkaro Cómicos
- 126. Nuestra Costa Rica de Antaño
- 127. Libro de Símbolos Patrios
- 128. Sun Wukong: Relatos del Rey Mono
- 129. Ema y Dani
- 130. Ticas Poderosas
- 131. Esferas CR
- 132. Pulpo Press
- 133. La linterna (Cali)
- 134. Medellín Ciudad invitada

# MAPA DE LA ANTIGUA ADUANA

**TIP:**

**BLOQUEA EL GIRO DEL TELÉFONO  
PARA LA SIGUIENTE SECCIÓN**



# MAPA ANTIGUA ADUANANA

2025  
FIESTA NACIONAL  
DE LA LECTURA

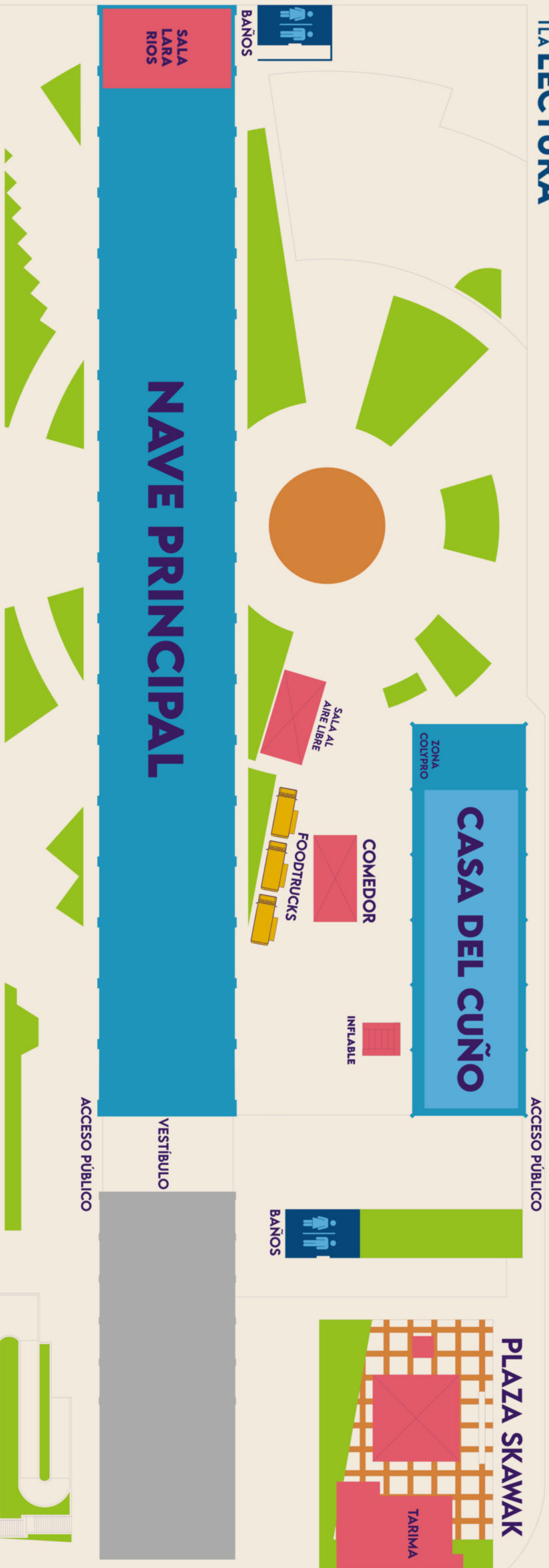

# NAVE PRINCIPAL:

2025 FIESTA NACIONAL DE LA LECTURA

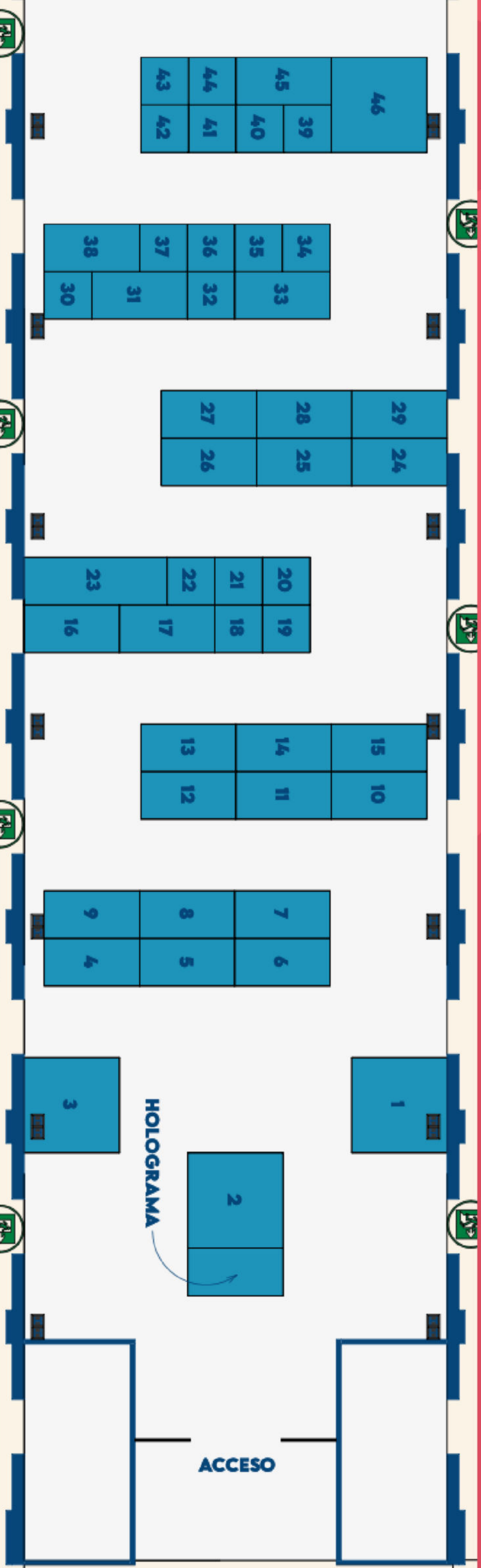

## Zona Alianzas

Iniciativas educativas y proyectos relacionados

# NAVE PRINCIPAL:

Área de juegos y  
descanso

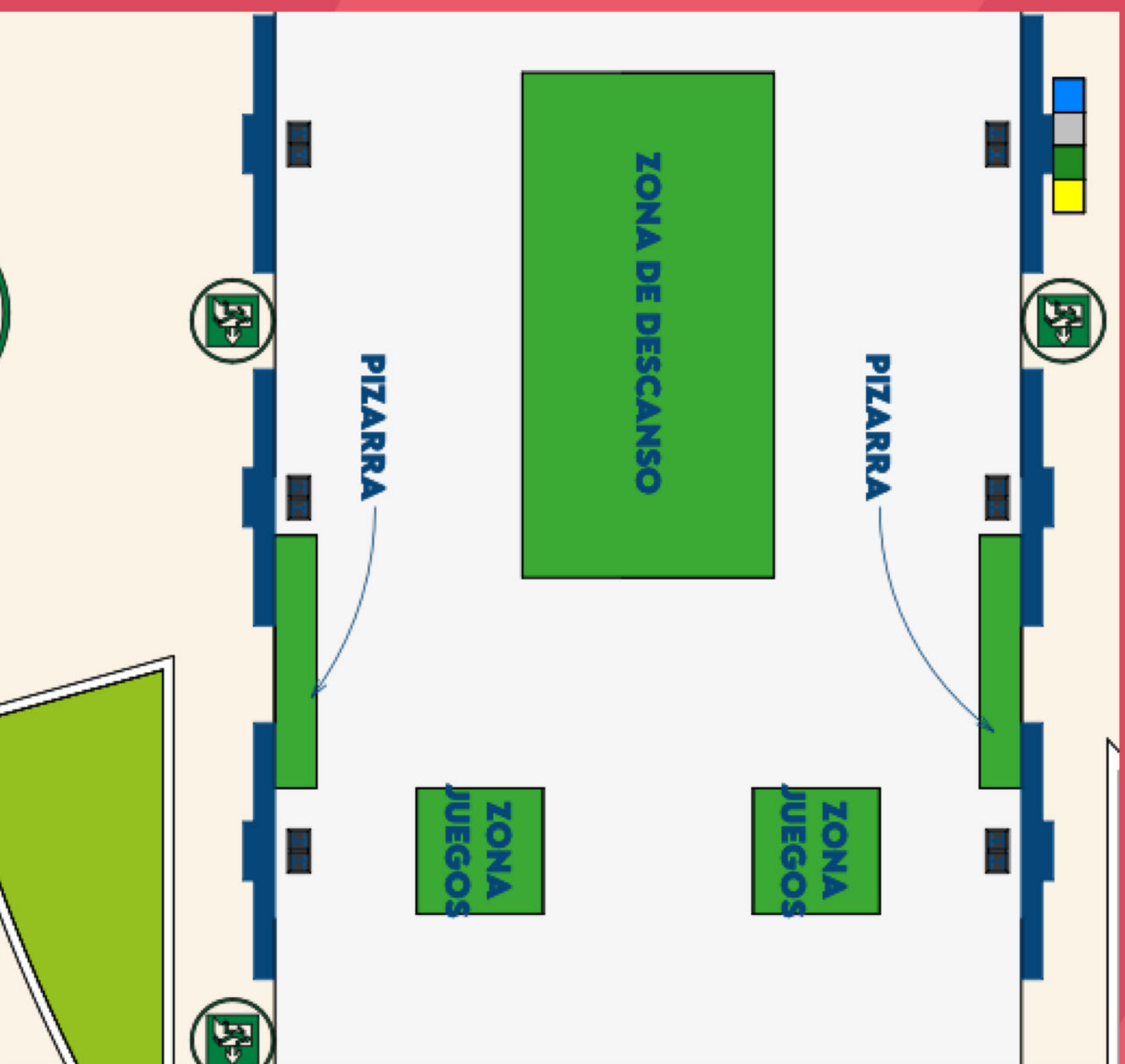

# NAVE PRINCIPAL:

2025 FIESTA NACIONAL DE LA LECTURA

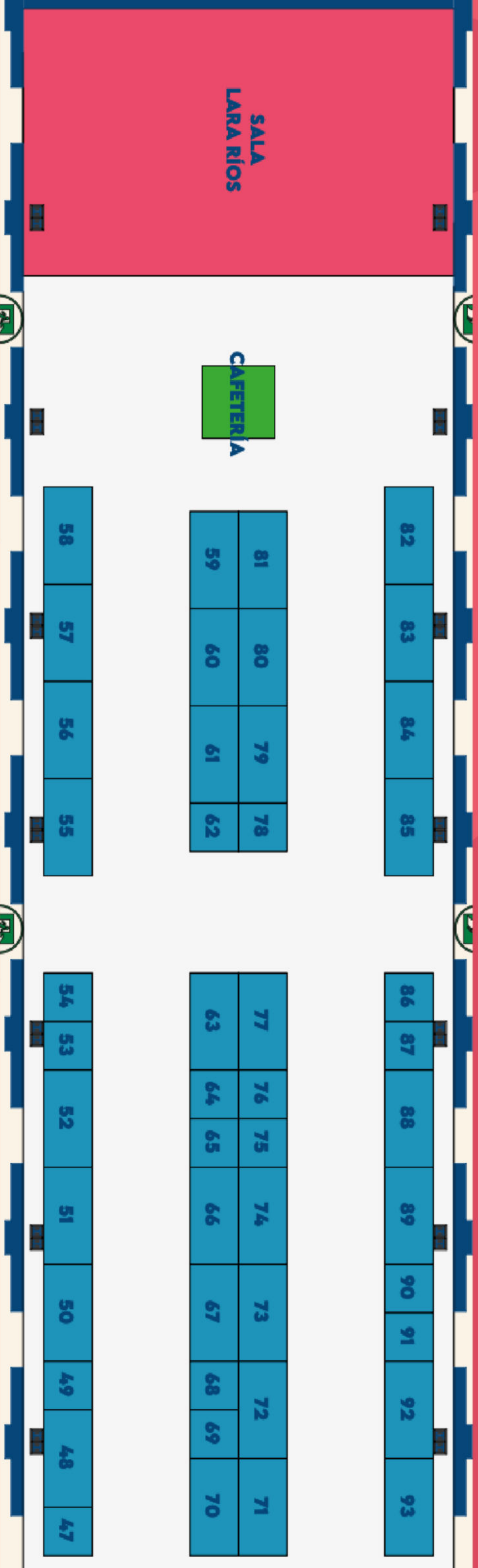

Zona de Librerías y Editoriales

# PRIMER PISO CASA DEL CUÑO:

2025 FIESTA NACIONAL DE LA LECTURA

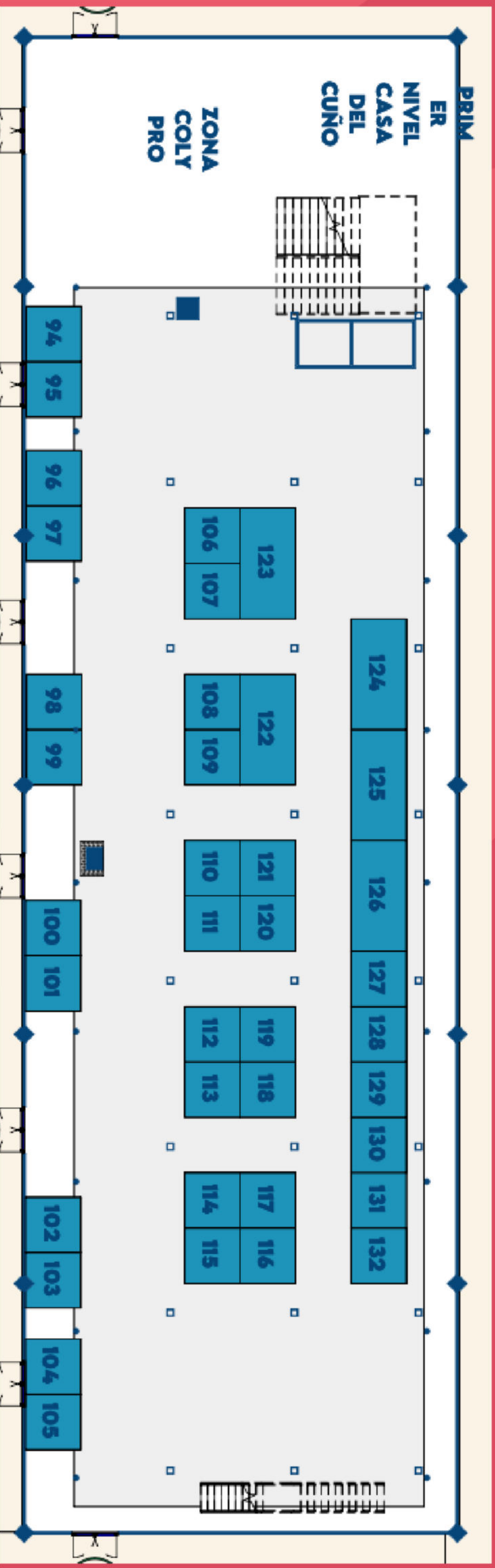

Zona de libro ilustrado, comic y autorías independientes

# SEGUNDO PISO CASA DEL CUÑO:

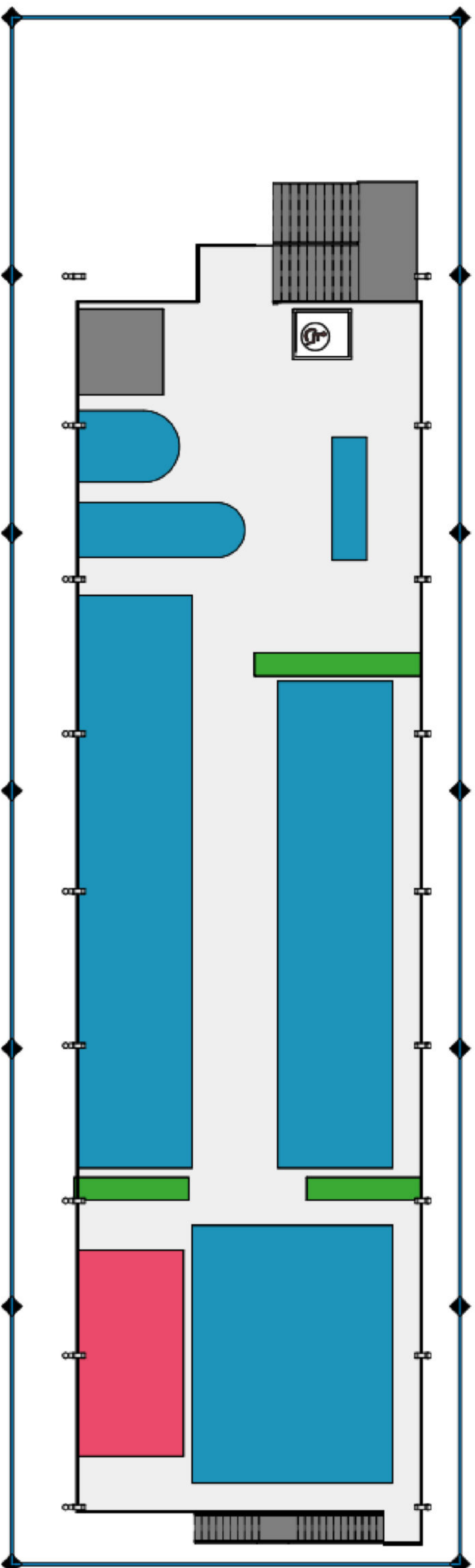

FIESTA  
ZONA DE LECTURA  
Medellín Ciudad Invitada

# ACTIVIDADES

Sala Lara Ríos

## VIERNES 30

- 10:00 a.m.** LECTURA DE CUENTOS:  
***Mia et la mer***  
*Jaime Gamboa - Alianza francesa*
- 01:30 p.m.** RECITAL LITERARIO:  
***El oficio de la palabra***  
*Contravía Taller Literario*
- 03:00 p.m.** CHARLA:  
***Eventos del libro de Medellín entre tiempos***  
*Juan David Vélez - Director de Eventos del Libro en Medellín*  
**Modera:** Rafael Ávalos
- 04:00 p.m.** RECITAL LITERARIO:  
***Catástrofe y Abandono***  
Lectura teatralizada de fragmentos  
*Bernardo Mena Young - Premio Aquileo J. Echeverría*
- 05:00 p.m.** RECITAL LITERARIO:  
***Palabra Viva Estucurú Editorial***  
*Estucurú Editorial*
- 06:00 p.m.** CONVERSATORIO:  
***Panorama de las letras colombianas: La voz de las mujeres***  
*Melba Escobar y Andrea Cote*  
**Modera:** Rebeca Bolaños

## SÁBADO 31

- 10:00 a.m.** HOMENAJE:  
***Lara Ríos: una vida literaria***
- 01:00 p.m.** CHARLA:  
***CartoneraTica: 15 años de resistencia***  
***Cartonera Tica***
- 02:00 p.m.** CONVERSATORIO:  
***Las Malcriadas: recuperación de la***  
***Memoria histórica femenina***  
*Alfredo González*
- 03:00 p.m.** CHARLA:  
***Autoficción: “He fingido tanto ser yo***  
***misma, que ya no sé quién soy”***  
*Catalina Murillo - Premio*  
*Aquileo J. Echeverría*
- 04:00 p.m.** PRESENTACIÓN DE LIBRO:  
***Díaz, de turbulencia. El Zapallo de Lata,***  
***de Carlos Morales***  
*EUNED*
- 05:00 p.m.** CHARLA TALLER:  
***Los otros mundos de la literatura***  
***infantil***  
*Marcela Guiral*
- 06:00 p.m.** CONVERSATORIO:  
***¿Dónde jugarán las niñas? Crónica***  
***contemporánea costarricense***  
***escrita por mujeres***  
*Ediciones Perro Azul*
- 07:00 p.m.** CHARLA CON ILUSTRACIÓN EN VIVO:  
***El arte de fabricar monstruos***  
*Lina María Parra Ochoa y*  
*Elizabeth Builes Carmona*

## DOMINGO 1

- 10:00 a.m.** PRESENTACIÓN DE LIBRO:  
***Nuevas Voces y obras en la Literatura Infantil y Juvenil***  
*Club de libros*
- 11:00 a.m.** PREMIO MAGÓN:  
***Ronald Bonilla, destino de poeta***  
*Ronal Bonilla*
- 01:00 p.m.** PRESENTACIÓN DE LIBRO:  
***Territorios eternos***  
*Una muestra poética del Guanacaste contemporáneo.*  
*Daniel Matul Romero*
- 04:00 p.m.** CHARLA  
***Biblioteca Pública Piloto, corazón cultural de Medellín***  
*Isabel Bernal Subdirectora de Contenidos y Patrimonio de la Biblioteca Pública Piloto de Medellín y Eunice Báez*
- 05:00 p.m.** RECITAL LITERARIO:  
***Mujeres en Pie: Poesía de Lucha y Libertad***  
*Asociación Costarricense de Escritoras*

# ACTIVIDADES

Vestíbulo de la  
Antigua Aduana

# VESTÍBULO DE LA ANTIGUA ADUANA

## VIERNES 30

**10:45 a.m.**

PASACALLES:

*Colegio Nocturno de Quepos*

**02:00 p.m.**

ACTO DE INAUGURACIÓN FNL25:

***Cultura Silletera, tradición hecha de flores***

*Ernesto Ortiz Grajales, portador de la tradición silletera de Santa Elena*

## SÁBADO 31

**11:00 a.m.**

CONCIERTO:

***Pedro y el lobo, Op.67 - Sergei Prokófiev (1891-1953)***

*Orquesta Sinfónica Juvenil*

**03:00 p.m.**

INTERVENCIÓN ESCÉNICA / DANZA:

***Todas somos ella...***

*Caty Padilla*

**04:00 p.m.**

INTERVENCIÓN ESCÉNICA / DANZA:

***Todas somos ella...***

*Caty Padilla*

**06:00 p.m.**

MÚSICA Y NARRACIÓN:

***Cuentos para Reír y Aprender***

*Andrés Mauricio Madrigal*

## DOMINGO 1

**Todo el día**

INSTALACIÓN:

***Conectores poéticos***

*Mauricio Chanto*

# ACTIVIDADES

Sala al Aire Libre

En la explanada  
de la Antigua Aduana

## VIERNES 30

- 09:00 a.m.** TALLER:  
***Pienso, luego escribo***  
*Asociación Costarricense de Escritoras*
- 01:00 p.m.** PRESENTACIÓN DE LIBRO:  
***Novedades de la ACE***  
*Asociación Costarricense de Escritoras*
- 02:00 p.m.** TALLER:  
***Fomentando la creatividad en la escritura a través del juego***  
*Libros Viajeros*
- 03:00 p.m.** PRESENTACIÓN DE LIBRO:  
***Novedades en Poesía***  
*Poesis Editores*
- 04:00 p.m.** PRESENTACIÓN DE LIBRO:  
***Poesía Inacabada***  
*Beatriz Núñez Alpízar*
- 05:00 p.m.** CHARLA:  
***Mujeres en resistencia, Gabriela Mistral***  
*Embajada de Chile*
- 06:00 p.m.** PRESENTACIÓN DE LIBRO:  
***Voces nuevas: Presentación de novedades de Clubdelibros***  
*Clubdelibros*

## SÁBADO 31

- 10:00 a.m.** TALLER Y PRESENTACION DE LIBRO:  
***Aprendamos de las mariposas con Heliconi Comelona***  
*Aleydi Camacho Álvarez*
- 01:00 p.m.** CHARLA:  
***Tratado de Marrakech***  
CONAPDIS
- 02:00 p.m.** TALLER DE ESCRITURA:  
***Dime diez palabras por el planeta***  
*Alianza Francesa*
- 03:00 p.m.** CHARLA:  
***"Y si acaso yo muero en guerra"***  
***Narrar el posconflicto desde la novela***  
*Juan Diego Mejía*  
**Modera:** *Memo Acuña*
- 11:00 a.m.** CHARLA:  
***Sin pecado concebida:***  
***relatos para reflexionar***  
*Ministra de la Condición de la mujer*  
*Cindy Quesada*  
*Autora Marilyn Batista Márquez*  
INAMU
- 05:00 p.m.** PRESENTACIÓN DE LIBRO:  
***Islas de sueños***  
*Editorial de la Universidad Nacional*
- 06:00 p.m.** CONVERSATORIO:  
***Mundo, mi casa***  
*Alfonso Chase*
- 07:00 p.m.** DIÁLOGO Y PRESENTACIÓN DE LIBRO:  
***Escribir la diversidad***  
*Abecedaria Editoras y Estudios Culturales*

## DOMINGO 1

**10:00 a.m.**

PRESENTACIÓN DE LIBRO:

***Una Aurora de Esperanza,  
la Obra de Teatro.***

***Una historia de violencia doméstica;***  
*por Ana Lorena Vargas.*

*Auspiciado Ministra de la Condición  
de la Mujer, Cindy Quesada H.*

**01:00 p.m.**

PRESENTACIÓN DE LIBRO:

***Después de sobrevivir: sanar***

*Rebeca Esquivel Alvarado*

**02:00 p.m.**

PRESENTACIÓN DE LIBRO:

***Gloria al amor sombrío de Byron Salas***

*Editorial Encino*

**03:00 p.m.**

PRESENTACIÓN DE LIBRO:

***Los Cuatro Gemelos, una historia en  
el mundo de "Crónicas de Koiné"***

*Álvaro Cubero*

**04:00 p.m.**

PRESENTACIÓN DE LIBRO:

***Más allá del bosque,  
de Daniel Figueroa Arias***

*EUNED*

# ACTIVIDADES

Tarima principal  
Plaza Skawak

# TARIMA PRINCIPAL PLAZA SKAWAK

## VIERNES 30

**10:00 a.m.**

CONCIERTO:

***Repertorio de música folclórica  
y popular***

*Ensamble Musical Iriria Tsôkölpa del  
Liceo Experimental Bilingüe  
de Río Jiménez*

**11:45 a.m.**

PRESENTACIÓN ARTÍSTICA:

***Ritmo, voz y valor***

*Liceo Sinaí de Perez Zeledón*

**01:00 p.m.**

PRESENTACIÓN ARTÍSTICA:

***Leer es un juego divertido***

*Escuela Benjamín Herrera Angulo*

**01:30 p.m.**

INTERVENCIÓN

***Grupo de mimos***

**04:00 p.m.**

TEATRO:

***DRE - San Carlos***

**05:00 p.m.**

ESPECTÁCULO:

***BOMBIMAN***

*Telémaco Camaleón*

**06:00 p.m.**

MÚSICA Y POESÍA:

***Acústico en verso***

*Natalia Obando Pérez*

# TARIMA PRINCIPAL PLAZA SKAWAK

## SÁBADO 31

**01:00 p.m.**

ESPECTÁCULO MUSICAL:

***El Sonido de los Aires Buenos***

*Daniel Umaña y Luz Alba Chacón*

**02:30 p.m.**

PRESENTACIÓN DE LIBRO:

***Quitisillo: Cuentos, cantos y poemas***

**04:00 p.m.**

PRESENTACIÓN ARTÍSTICA  
Y CONVERSATORIO:

***Caminito del Mar***

*Conservatorio Castella-*

*José Fernando Álvarez y MEP*

**05:00 p.m.**

PRESENTACIÓN ARTÍSTICA:

***Extracto de la obra: El vuelo de la grulla de Ana Istarú***

*Teatro 11 - A del Conservatorio de Castella*

*Prof. Guadalupe Apú*

***Imitación Elvis Presley***

*por Julián Muñoz Ramírez*

*Prof. Pedro Sánchez*

## DOMINGO 1

**10:00 a.m.**

CUENTERÍA:

***Esto no es cuento, es historia***

*Asociación Nacional Protectora*

*de Animales*

**02:00 p.m.**

ESPECTÁCULO MUSICAL:

***Show Musical La Pájara Pinta y Kris Puro Cuento***

*Producción la Pájara Pinta*

**06:00 p.m.**

ESPECTÁCULO DE CIERRE:

***Pájaros de Fuego***

*Poesía Musicalizada*

*por Luis Diego Solórzano*

# ACTIVIDADES

Muestra Editorial Medellín

Casa del Cuño

# MUESTRA EDITORIAL MEDELLÍN CASA DEL CUÑO

## VIERNES 30

**10:00 a.m.** TALLER DE ESCRITURA EPISTOLAR:  
***Una carta en busca de una señal de vida***

*Carolina Calle*

**11:00 a.m.** TALLER:  
***Del inventario a la imaginación: diseñar juegos con objetos.***

*Paul Breinner Cáceres*

**01:00 p.m.** TALLER:  
***Vestidos de flores ¡vamos a ilustrar a los silleteros!***

*Archivo Histórico de Medellín*

## SÁBADO 31

**11:00 a.m.** TALLER:  
***La parte oscura de la casa***

*Lina María Parra Ochoa*

## DOMINGO 1

**10:00 a.m.** TALLER:  
***Escritura al azar: Cita a Ciegas con autores antioqueños***

*Cosmoteca Lapiloto*

# ACTIVIDADES

Auditorio Medellín

Casa del Cuño

y Centro de Cine Sala Gómez Miralles

# AUDITORIO MEDELLÍN CASA DEL CUÑO

## VIERNES 30

- 09:00 a.m.** CUENTACUENTOS:  
***Cuentos mágicos para volar***  
*Asociación Costarricense de Escritoras*
- 03:00 p.m.** CONFERENCIA:  
***Portadas a color: música que entra por los ojos***  
*Carlos Caballero*
- 04:00 p.m.** CHARLA:  
***Medellín ciudad creativa***  
*Santiago Silva Secretario de Cultura*  
**Moderadora:** *Tania Álvarez*
- 05:00 p.m.** CONFERENCIA MUSICAL:  
***Así suena Medellín***  
*Carlos Caballero*  
**Moderadora:** *Macarena Barahona*
- 06:00 p.m.** CHARLA:  
***Crónicas del paraíso.***  
***Escribir para hacer memoria***  
*Patricia Nieto*  
**Moderadora:** *Camila Schumacher*

## SÁBADO 31

- 10:00 a.m.** CHARLA TALLER:  
***Los fantasmas de la infancia***  
*Marcela Guiral*
- 01:00 p.m.** CHARLA:  
***Cuando las letras se hacen pixel: videojuego y literatura en diálogo***  
*Paul Breinner Càceres*
- 02:00 p.m.** PRESENTACIÓN DE LIBRO:  
***Canibalia***  
*Larissa Rú*
- 03:00 p.m.** CONVERSATORIO:  
***Exposición KIELE***  
*(que traduce fiesta y rebelión)*  
*La Linterna*
- 04:00 p.m.** CONFERENCIA:  
***20 años de la convención sobre la Protección y Promoción de la Diversidad de las Expresiones Culturales***  
*UNESCO*
- 05:00 p.m.** CONFERENCIA:  
***Cartas a la Carta: lo siento, lo escribo***  
*Carolina Calle*  
**Modera:** *Leda García*
- 06:00 p.m.** CHARLA:  
***Vidas que cambian y territorios que se transforman. Un recorrido por Medellín y su biblioteca de Aranjuez***  
*Estefanía González y Juan Diego Mejía*
- 07:00 p.m.** CHARLA:  
***Medellín contada desde el barrio***  
*Gilmer Mesa*  
**Modera:** *Magda Zavala*

# AUDITORIO MEDELLÍN CASA DEL CUÑO

## DOMINGO 1

- 10:00 p.m.** TALLER:  
***Imaginación y sueño***  
*Melba Escobar*
- 01:00 p.m.** CHARLA:  
***Ficción y no ficción: escribir la vida***  
*Melba Escobar*
- 02:00 p.m.** MESA REDONDA:  
***Literatura y oralidad en lenguas originarias***  
*UNESCO*

# SALA GÓMEZ MIRALLES CENTRO DE CINE

## DOMINGO 1

- 01:00 p.m.** TALLER:  
***Escribir cine de realidad***  
*Victor Gaviria*

# ACTIVIDADES

Auditorio Dr. Rafael

Ángel Calderón Guardia

## VIERNES 30

**09:00 a.m.** TALLER:  
***Sentir Educándo-nos, del autocuidado  
al colectividad***  
*Asociación Masaya*

**03:00 p.m.** TALLER:  
***Narrar las entrañas de la ciudad***  
*Gilmer Mesa*

## SÁBADO 31

**10:00 a.m.** TALLER:  
***IA, el enemigo perfecto para escribir:  
Taller de cómo sacar provecho de sus  
enemigos***  
*Edgardo Sibaja Araya*

**01:00 p.m.** TALLER:  
***Una llave hacia ti: Escritura a mano  
y creatividad***  
*encargados*

**03:00 p.m.** TALLER LITERARIO:  
***Taller abierto de Poiesis***  
*Grupo Literario de Poiesis*

## DOMINGO 1

**11:00 a.m.** TALLER:  
***Creación de Mundos de Fantasía:  
De la Idea a la Construcción***  
*Evelyn Sossa - Colectivo 9*

**05:00 p.m.** CHARLA:  
***Los abismos en el cine de Medellín***  
*Victor Gaviria*  
**Modera:** *María Lourdes Cortés*

**06:00 p.m.** PROYECCIÓN DE CINE:  
***La vendedora de rosas***

# ACTIVIDADES

Aula Reforma Social

Dr. Rafael Ángel  
Calderón Guardia

## VIERNES 30

**09:00 a.m.** TALLER:  
***Escritura Creativa***  
*Contravía Taller Literario*

**01:00 p.m.** TALLER:  
***Periodismo narrativo.***  
***Del relato autobiográfico al***  
***periodismo con los otros***  
*Patricia Nieto*

## SÁBADO 31

**10:00 a.m.** TALLER:  
***Cómo escribir una obra inesperada:***  
***2da edición***  
*Cristina Arce y Estefan Esquivel*  
*(dramaturgos)*

**01:00 p.m.** ***Revisión de Portafolio de Ilustración***  
*Con Elizabeth Builes*

**03:00 p.m.** TALLER:  
***Bases de guion para cómic***  
*José Ulloa Bonilla*

**04:00 p.m.** TALLER:  
***¿Cómo narrar juegos de rol?***  
*Javier Enrique Morales Vargas*

## DOMINGO 1

**10:00 a.m.** TALLER:  
***Cómo escribir una obra inesperada:***  
***2da edición***  
*Cristina Arce y Estefan Esquivel*  
*(dramaturgos)*

**01:00 p.m.** TALLER:  
***Jugar con ventaja***  
***Taller de ilustración***  
*Elizabeth Builes*

# ACTIVIDADES

Stand N° 1

Ministerio de  
Educación Pública

## VIERNES 30

**De**                    ÁREA DE JUEGOS RECREATIVOS  
**9:00 a.m.**        (Explanada de la Antigua Aduana)  
**A**                     **¡A jugar!**  
**1:00 p.m.**        *Bismarck Blanco (Departamento de  
Primero y Segundo Ciclo) Brenda Rojas  
(Departamento de Primero y Segundo  
Ciclo) Marta Elena Corrales (DRE San José  
Central)*

**De**                    **Asesores regionales en acción:**  
**11:00 a.m.**        **crea, imagina y cuenta**  
**A**                     *Moisés Vargas (DRE Guápiles), Esteban  
Aguilar (DRE Desamparados)*

**De**                    TALLER:  
**2:00 p.m.**        **Escritura Creativa y juegos**  
**A**                     **literarios**  
**6:00 p.m.**        *Roxana Lobo y equipo (Dirección de  
Vida Estudiantil)*

**De**                    TALLER:  
**6:00 p.m.**        **Títeres en acción**  
**A**                     Viceministerio Académico  
**7:00 p.m.**

# MINISTERIO DE EDUCACIÓN PÚBLICA

## SÁBADO 31

**9:00 a.m.** PRESENTACIÓN DEL LIBRO:  
***El Hombre Herramienta***  
***Brayden Sánchez Morales***, estudiante de  
*5to grado de la Escuela Bello Horizonte*

**9:30 a.m.** TALLER:  
***Mini Taller de Debate***  
*Colegio Experimental Bilingüe de Cartago*

**10:00 a.m.** PRESENTACIÓN DEL SHOW:  
***CIBLIN: cuentos, música, telas y  
muchas sorpresas***  
*Adriana Morales y Vanessa Campos*

**11:00 a.m.** ***Cartago Lee: Juegos literarios, la  
novela y la novela gráfica***  
*Adriana Morales y Vanessa Campos*

**De**  
**12:00 m.d.** ***Museo de la Biblia***  
*Marco Fernández (Departamento  
de Educación Religiosa)*  
**A**  
**3:00 p.m.**

**De**  
**3:00 p.m.** MUSEO HISTÓRICO:  
***Viaje al pasado***  
**A**  
*Sociedad Histórica de Costa Rica*  
**7:00 p.m.**

# MINISTERIO DE EDUCACIÓN PÚBLICA

## DOMINGO 1

- De** NARRACIÓN DE CUENTOS:  
**9:00 a.m.** *Brenda Rojas (docente de primaria)*  
**A**  
**11:00 a.m.**
- 11:00 a.m.** NARRACIÓN DE CUENTOS:  
*Lorena Zuñiga (docente de secundaria)*
- 12:00 p.m.** NARRACIÓN DE CUENTOS:  
*Blanca Jiménez Araya, Lidicey Arroyo Salas, Daniela Fallas Saborío (Escuela Sector Siete de Los Guido de Desamparados)*
- 1:00 p.m.** TARDE DE CUENTOS:  
*José Martínez (Escritor Nacional)*
- 2:00 p.m.** TARDE DE CUENTOS:  
*Carlos Rubio (Escritor Nacional)*
- 3:00 p.m.** TARDE DE POESÍA:  
*Floria Jiménez (Escritora Nacional)*
- 4:00 p.m.** TARDE DE CUENTOS:  
*Fabio Araya (Cuentacuentos)*
- 5:00 p.m.** TALLER:  
***El monstruo y las emociones en colores***  
*Viceministerio Académico*
- 6:00 p.m.** TALLER:  
***¡Leyendo y ayudándome!***  
*Viceministerio Académico*

# ACTIVIDADES

Stand N° 3

Sistema Nacional  
de Bibliotecas

## VIERNES 30

**10:00 a.m.** PROMOCIÓN DE LA LECTURA:  
*Escucha, juega y adivina...*

**2:00 p.m.** PROMOCIÓN DE LA LECTURA:  
*Teatro de cuentos*

## SÁBADO 31

**10:30 a.m.** PROMOCIÓN DE LA LECTURA:  
*Cuentos de bibliotecas*

**4:00 p.m.** PROMOCIÓN DE LA LECTURA:  
*Viaje a mundos fantásticos*

## DOMINGO 1

**10:30 a.m.** PROMOCIÓN DE LA LECTURA:  
*Cuentos para despertar*

**4:00 p.m.** PROMOCIÓN DE LA LECTURA:  
*Piratas de los cuentos perdidos*

# ACTIVIDADES

Stand N° 5

Alianza Francesa de  
Costa Rica

## Viernes, Sábado y Domingo

**Disponible  
todo el día**

ESCAPE GAME LITERARIO  
(En toda la Antigua Aduana)

*Se ofrece un misterio a resolver por medio del uso de códigos QR que estarán colocados por toda la Antigua Aduana.*

*Este escape game ofrecerá por medio de una narrativa sencilla la posibilidad de explorar y valorizar la literatura francófona.*

## SÁBADO 31

**3:30 p.m.** Speed dating literario  
En el Stand N° 5

*Se contará con la presencia de una docente de la Alianza Francesa y del encargado de su mediateca quienes hablarán con el público por un tiempo limitado para hacer recomendaciones de textos literarios francófonos.*



# **INVITADOS INTERNACIONALES**



## ANDREA COTE BOTERO

Es poeta, ensayista y traductora. Ha publicado libros como *Puerto calcinado*, *En las praderas del fin del mundo* y *Fervor de tierra*. Su obra ha sido traducida a varios idiomas y ha recibido premios como el Casa de América de Poesía Americana (2024). Actualmente, es profesora en la Universidad de Texas en El Paso.



## CARLOS CABALLERO

Maestro en guitarra, doctor en Artes: Producción e Investigación, magíster en E-Learning, especialista en Postproducción de Audio para la Industria Musical. Su trabajo académico e investigativo ha girado en torno a la industria discográfica de Medellín. Es guitarrista y cantante en la agrupación Afrosound.



## CAROLINA CALLE

Contadora de historias de amor y gestora cultural. Premio Nacional de Periodismo Simón Bolívar (2019) por la crónica Sí, acepto. Periodista infiltrada en “Cartas a la Carta”, una agencia de periodismo al servicio del amor. Ha escrito cartas de amor por encargo de mujeres privadas de la libertad en la cárcel de Medellín, creando una estrategia alternativa de fomento de la escritura, la lectura y la oralidad. Publicó el epistolario Cartas de puño y reja, la novela gráfica de no ficción El viaje del hincha y la antología de crónicas Estación Cárcel.



## ELIZABETH BUILES

Artista plástica de la Universidad Nacional de Colombia. En 2013 ganó el premio Tragaluz en ilustración. Ha trabajado con editoriales colombianas como Cataplum, Alfaguara, Norma y SM, así como con El Naranjo, en México y Kalandraka, en España. En 2018 fue seleccionada para el catálogo del concurso The Golden Pinwheel de la Feria del Libro de Shanghái, y en 2022 fue preseleccionada para el Premio en Ilustración SM en la Feria de Bolonia. También ha ilustrado proyectos de divulgación científica y naturalista, y colaborado en el informe final de la Comisión de la Verdad sobre el conflicto armado colombiano.



## GILMER MESA

Es escritor, licenciado en Filosofía y Letras y magíster en Literatura de la Universidad Pontificia Bolivariana de Medellín. Es autor de *La cuadra* (Random House, 2016), *Las travesías* (Random House, 2021) y *(Random House, 2023)*. Reconocido por retratar la violencia urbana y la vida en los barrios populares de Medellín.

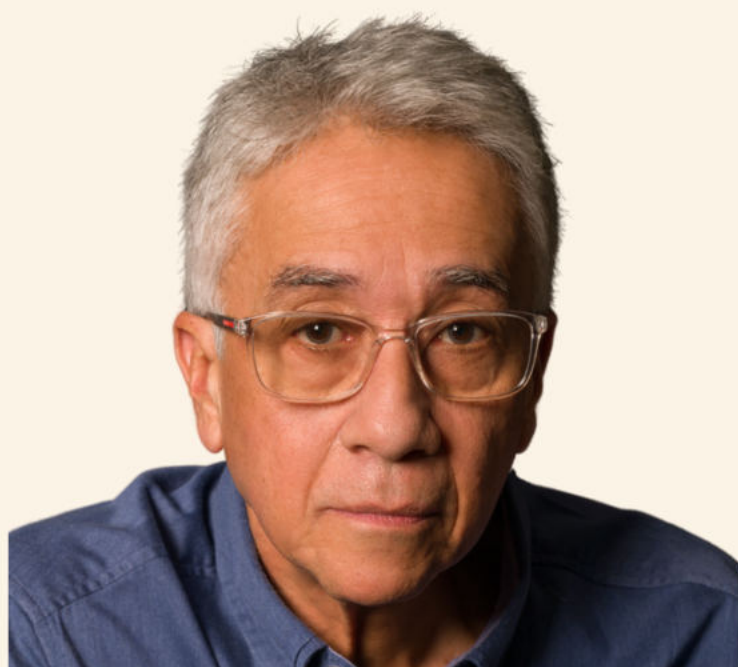

## JUAN DIEGO MEJÍA

Es escritor y gestor cultural. Ha publicado, entre otros libros, *Rumor de muerte* (1982), *Sobrevivientes* (1985), *A cierto lado de la sangre* (1991), *El cine era mejor que la vida* (1997; Alfaguara, 2018), *Camila Todoslosfuegos* (2001), *El dedo índice de Mao* (2003), *Era lunes cuando cayó del cielo* (Alfaguara, 2008), *Soñamos que vendrían por el mar* (Alfaguara, 2016) y *Si acaso yo muero en la guerra* (2024). Recibió el Premio Nacional de Cuento Colcultura-Gobernación del Quindío y el Premio Nacional de Novela de Colcultura. Fue secretario de Cultura Ciudadana de Medellín y director de la Fiesta del Libro de Medellín.



## LINA MARÍA PARRA

Es escritora, editora, tallerista y docente, licenciada en Filosofía y Letras de la Universidad Pontificia Bolivariana y magíster en Estudios Literarios Latinoamericanos de la Universidad de Leiden en Holanda. Autora de *Malas posturas* (Eafit, 2018) y *Llorar sobre la leche derramada* (Animal Extinto, 2020). Sus cuentos han sido publicados en el suplemento *Generación* de *El Colombiano*, en la revista *Odradek* y en la revista *Escritos* de la Facultad de Filosofía y Letras de la UPB. Es fundadora de *Atarraya Editores*.



## MARCELA GUIRAL

Bibliotecóloga de la Universidad de Antioquia; magíster en Educación Superior en Salud de la misma universidad y máster en Promoción de Lectura y Literatura Infantil de la Universidad de Castilla-La Mancha, España. Entre sus libros están *A mediodía llovían pájaros* (2022), *Se resfriaron los sapos* (premio *El Barco de Vapor*, 2015) y *¡Mira lo que trajo el mar!* (2012). Con *Las mensajeras del ruiseñor* recibió el Estímulo a la Creación Literaria en la categoría de periodismo narrativo.



## MELBA ESCOBAR

Es escritora, periodista y columnista. Es autora de varias novelas, entre ellas *La Casa de la Belleza* (2015), un thriller social que ha sido traducido a más de diez idiomas, y *Cuando éramos felices pero no lo sabíamos* (2020), una crónica íntima y política sobre Centroamérica. Su obra aborda temas como la violencia, la desigualdad, el cuerpo femenino y la corrupción en América Latina. Colabora regularmente con medios como *El País* (España) y *El Espectador* (Colombia). Escobar es considerada una de las voces más agudas de la literatura y el periodismo latinoamericano contemporáneo.



## PATRICIA NIETO

Es cronista, periodista, profesora titular de la Universidad de Antioquia y Doctora en Comunicación por la Universidad Nacional de La Plata. Es autora de *El sudor de tu frente* (1998), *Llanto en el Paraíso* (2008), *Relatos de una cierta mirada* (2012) y de *Los escogidos*, editada y reeditada en América hasta en cuatro ocasiones.



## PAUL BREINNER CÁCERES ROJAS

Es abogado por la Universidad Autónoma de Bucaramanga y filósofo por la Universidad Industrial de Santander, donde también obtuvo su Maestría en Filosofía. Actualmente es candidato a Doctor en Filosofía, con una investigación enfocada en la relación entre filosofía y videojuegos.

Se ha desempeñado como profesor en la Facultad de Ciencias Jurídicas y Políticas de la UNAB, en la Universidad Santo Tomás y en la Escuela de Filosofía de la UIS. Fue Joven Investigador de MinCiencias y, en la actualidad, es Gestor Coordinador del Parque Biblioteca Gabriel García Márquez, Doce de Octubre, del Sistema de Bibliotecas Públicas de Medellín.

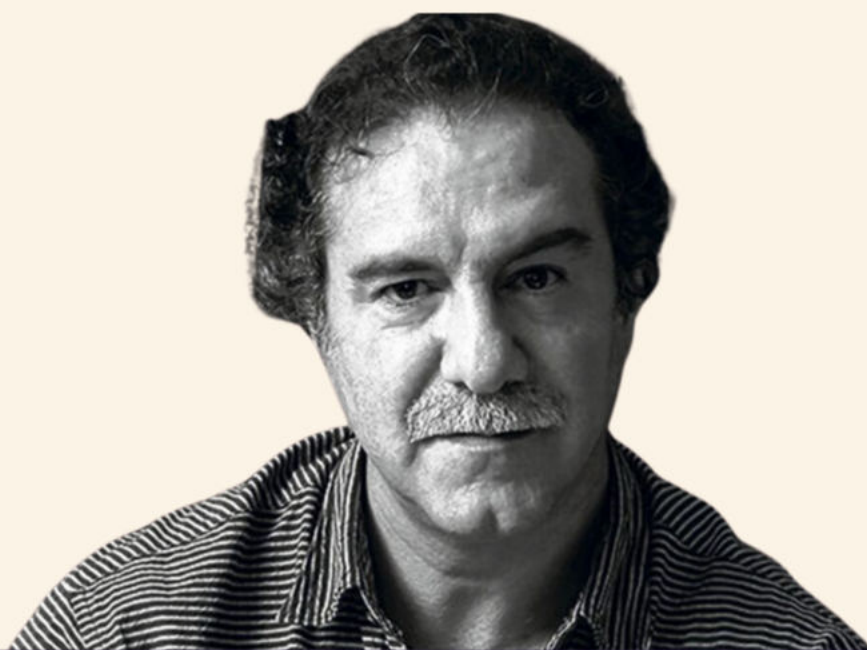

## VÍCTOR GAVIRIA

Es director, guionista y productor de cine colombiano nacido en Medellín. Es conocido por su enfoque realista al retratar la violencia, la pobreza y las problemáticas sociales de Colombia. Su trabajo se distingue por un estilo auténtico y comprometido con las realidades del país. Su película más destacada es *La vendedora de rosas* (1998). Gaviria es considerado uno de los cineastas más importantes de Colombia y un referente del cine latinoamericano contemporáneo.

**\*\*Hector Otalvaro\*\***

# **MAST TER**

**PRINTER**  
Marinoni (1870)

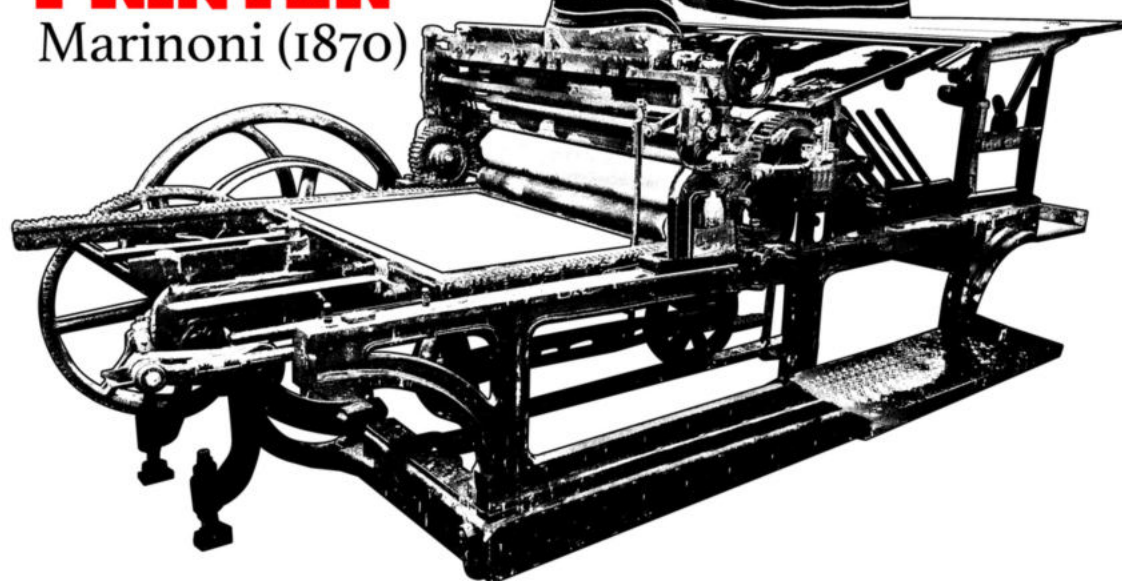

**LA LINTERNA**

## **REPRESENTADOS POR: HÉCTOR OTALVARO**

La Linterna es una emblemática imprenta tipográfica fundada en 1934 en Cali, reconocida por sus coloridos carteles elaborados con técnicas tradicionales como tipos móviles y grabado en linóleo. Ícono de la gráfica popular colombiana, ha acompañado con su trabajo eventos culturales, conciertos y festivales, y hoy continúa activa como un espacio de creación artística y preservación del patrimonio gráfico de la ciudad.



MINISTERIO DE  
CULTURA Y JUVENTUD

Gobierno  
de Costa Rica

CENTRO DE PRODUCCIÓN  
ARTÍSTICA Y CULTURAL



**Visítanos en**

[www.mcj.go.cr/cpac](http://www.mcj.go.cr/cpac)

**Para más información de la Fiesta**

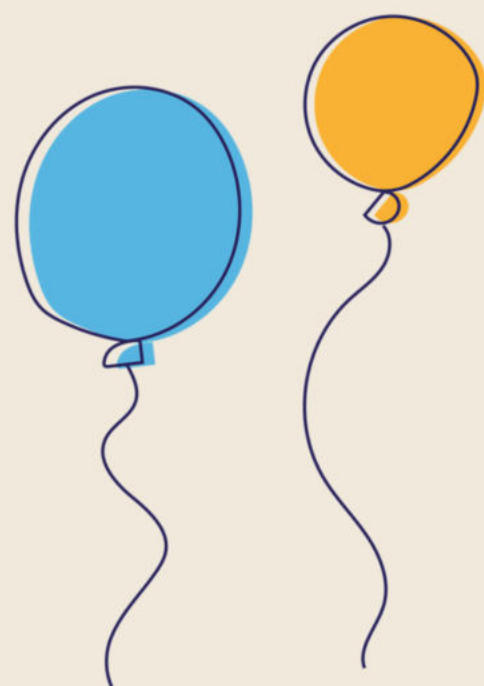

2025

**FIESTA  
NACIONAL  
DE LA LECTURA**





Evento *esencial*<sup>®</sup>  
COSTA RICA

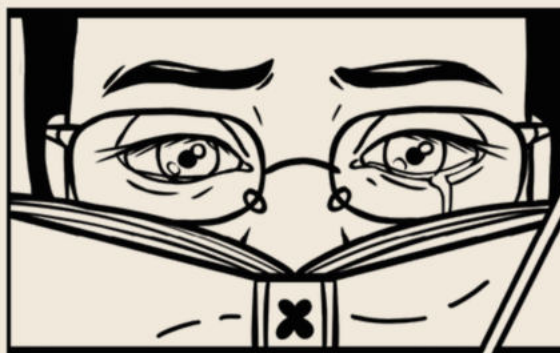
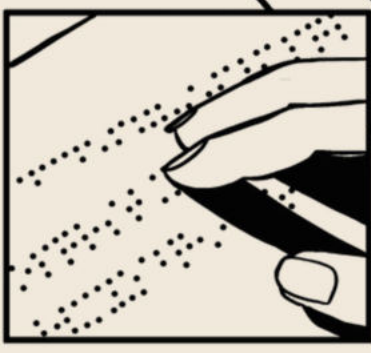

**LUNES 7 DE MARZO**  
Ayer fue mi cumpleaños encontré sobre mi cama, entre los regalos, un libro con las hojas en blanco; en la tapa tenía la palabra "Diario" con las letras doradas. No sabía quién me lo había regalado.



2025 | **FIESTA NACIONAL DE LA LECTURA**



MINISTERIO DE CULTURA Y JUVENTUD

GOBIERNO DE COSTA RICA

CENTRO DE PRODUCCIÓN ARTÍSTICA Y CULTURAL